



INTERACUMULADORES CALDERA / SOLAR





Interacumulador ASF1V
VITRIFICADO



Interacumulador ASF1X AISI316L
ACERO INOXIDABLE



Interacumulador ASSC
POLYWARM®

INFORMACIÓN TÉCNICA

Los interacumuladores fabricados por SUICALSA están contruidos con materiales y recubrimientos aptos para estar en contacto con agua potable, de acuerdo al Reglamento CE 1935/2004. En función de dichos materiales, se distinguen las diferentes familias de productos ofrecidos por SUICALSA:

VITRIFICADO
ACERO INOX PREMIUM 316L

ACERO INOX PREMIUM 444
RESINA EPOXÍDICA POLYWARM®

Vitrificado de 150 a 1500 lts

Recubrimiento por capa de vitrificado cerámico de alta calidad, realizado de acuerdo a la norma EN 4753-3 y con un espesor del recubrimiento de 0,15- 0,5mm. El vitrificado en horno se realiza a una temperatura de 850°C.

Acero INOX PREMIUM de 750 a 2000 lts

Acero inoxidable AISI-316L (1.4404) perteneciente a la familia de los aceros austeníticos (18-8 con 2% de molibdeno y contenido en carbono inferior a 0,035%) que se caracteriza por su elevada resistencia a la corrosión.

Acero INOX PREMIUM hasta 500 lts

Acero inoxidable AISI 444 (18% Cr - 2% Mo) pertenece a la familia de los aceros ferríticos que se caracteriza por su buena resistencia a la corrosión bajo tensión, por picaduras, y por resquicios, en medios conteniendo cloruros.

Resina epoxídica POLYWARM® de 200 a 5000 lts

Recubrimiento compuesto de resinas de alta elasticidad, elevada resistencia térmica y mecánica, y gran resistencia a la corrosión. El espesor del recubrimiento es de 0,13-0,25 mm. La resina se polimeriza en horno a una temperatura de 200°C.

APLICACIÓN

Producción y acumulación de agua caliente sanitaria ACS para uso doméstico o industrial. Idóneo para su montaje en instalaciones con paneles solares, al tener equipado una boca de inspección de diámetro interior DN400 para capacidades superiores a los 750 lts, tal y como se indica en el apartado 3.4.2. de la sección HE4 - Contribución solar mínima de agua caliente sanitaria del Código Técnico de la Edificación.

Los interacumuladores cumplen los criterios de diseño ecológico según Reglamento 814/2013 y de etiquetado energético según Reglamento 812/2013

CÓDIGOS

Los interacumuladores se definen por un código que consta de una sucesión de dígitos, cuyo significado es el siguiente:

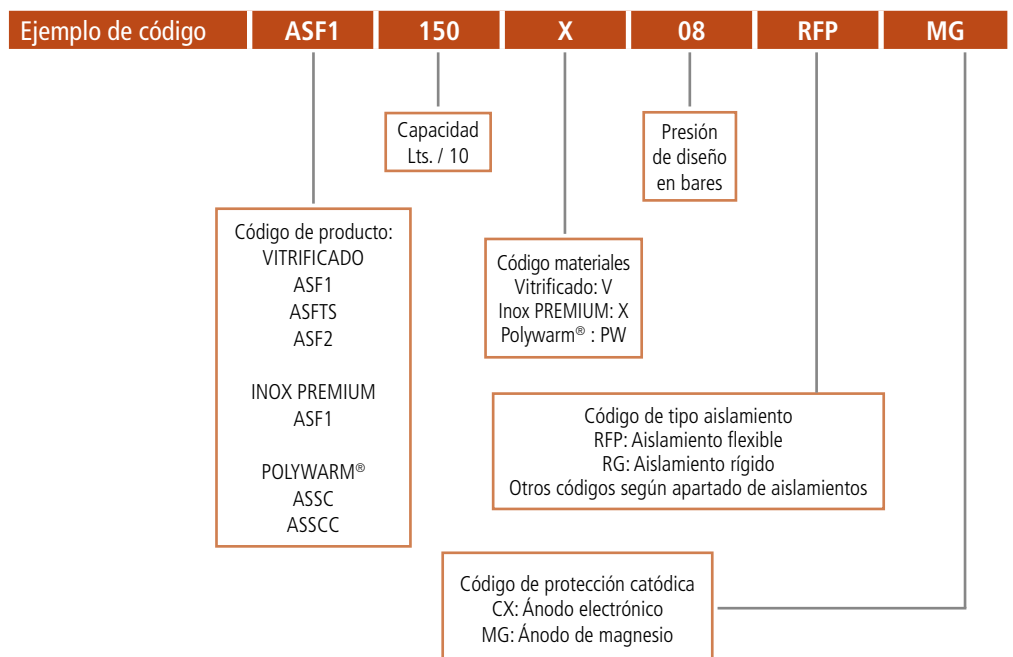



La resistencia eléctrica de apoyo se suministra como opción

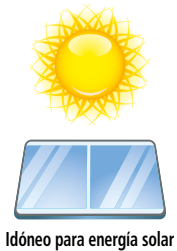

Idóneo para energía solar



INFORMACIÓN TÉCNICA

Interacumulador construido en acero carbono ST 37.2 revestido interiormente por capa de vitrificado cerámico de alta calidad, idóneo para el almacenamiento de agua potable según el Reglamento 1935/2004. El revestimiento interior está realizado de acuerdo a la norma EN 4753-3 y tiene un espesor entre 0,15 - 0,50 mm. El interacumulador incorpora un serpentín fijo soldado al cuerpo del acumulador, construido igualmente en acero carbono vitrificado.

El revestimiento interior está protegido ante la corrosión mediante un ánodo de magnesio que asegura su protección catódica. Este modelo de interacumulador se suministra en configuraciones vertical y horizontal.

APLICACIÓN

Producción de agua caliente sanitaria (ACS) para uso doméstico o industrial.

AISLAMIENTO

Los interacumuladores se suministran con aislamiento estándar de poliuretano:

- Poliuretano rígido de densidad 40 Kg./m³ para capacidades desde 150 a 500 lts.
Espesor de aislamiento: 50 mm
- Poliuretano flexible de densidad 23 Kg./m³ para capacidades a partir de 740 lts.
Espesor de aislamiento: 100 mm

El acabado exterior se realiza en funda de PVC de color gris.

Los interacumuladores cumplen los criterios de diseño ecológico según Reglamento 814/2013 y de etiquetado energético según Reglamento 812/2013.

Configuración vertical

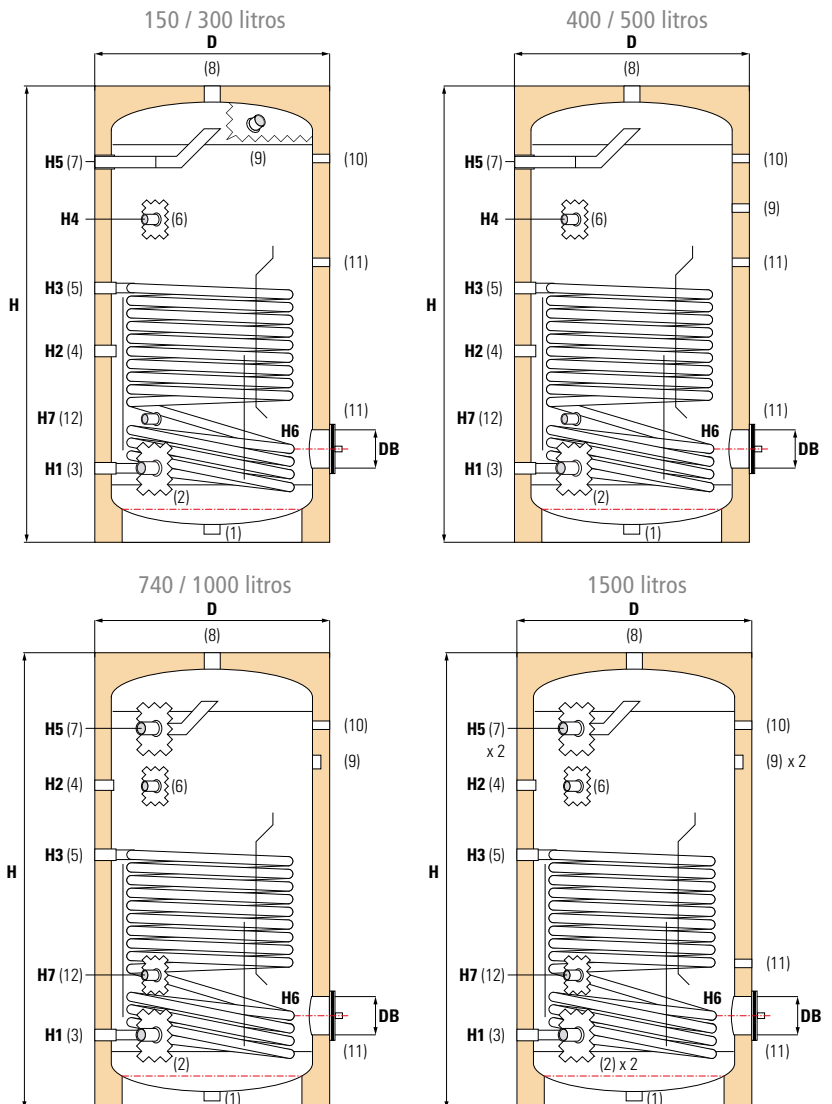

Configuración horizontal

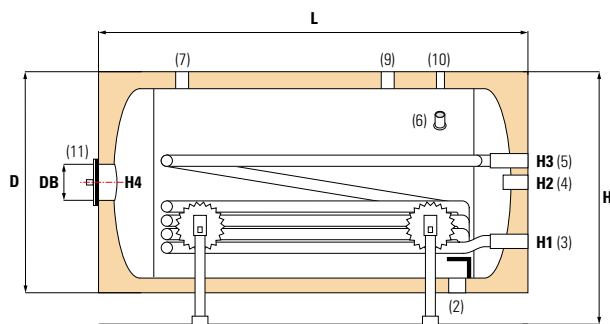

- | | |
|-----------------------------------|----------------------------------|
| 1 Tapón inferior | 7 Salida agua caliente sanitaria |
| 2 Entrada agua fría sanitaria | 8 Purga de aire |
| 3 Salida de serpentín (primario) | 9 Ánodo protección catódica |
| 4 Conexión para recirculación | 10 Conexión para termómetro |
| 5 Entrada de serpentín (primario) | 11 Conexión para resistencia |
| 6 Conexión para termostato | 12 Instrumentación |

El uso del tapón inferior como desagüe requiere la realización de una peana de obra para facilitar la conexión del tapón al sumidero.

CONDICIONES DE DISEÑO

	Presión diseño	Temperatura diseño
Depósito	8 bar	95 C°
Serpentín	10 bar	95 C°

Modelos ASF1V con etiquetado energético

Código	Vol.neto (lts)	Pérdida calor (W)	Clase energética
ASF1015V	138	73	C
ASF1020V	177	81	C
ASF1030V	271	90	C
ASF1040V	387	95	C
ASF1050V	467	99	C

Configuración vertical DIMENSIONES

Volumen (litros)	Dimensiones (mm)									
	D	H	H1	H2	H3	H4	H5	H6	DB	H7
150	Ø 560	1070	202	450	592	822	868	309	Ø 110	412
200	Ø 560	1340	202	500	692	892	1340	309	Ø 110	392
300	Ø 660	1420	215	663	805	897	1165	320	Ø 120	407
400	Ø 750	1470	270	673	850	950	1204	450	Ø 120	460
500	Ø 750	1720	270	831	960	1168	1453	450	Ø 120	568
740	Ø 950	2000	300	1405	970	1435	1630	450	Ø 300	535
1000	Ø 1050	2050	320	1497	1080	1487	1700	460	Ø 400	530
1500	Ø 1050	2310	320	1497	1170	1487	1975	460	Ø 400	520

TARIFA DE PRECIOS VERTICAL

Código	Vol. (lts)	PVP (€)
ASF1015V08RG	150	939
ASF1020V08RG	200	1.039
ASF1030V08RG	300	1.304
ASF1040V08RG	400	1.711
ASF1050V08RG	500	1.851
ASF1075V08RFP	740	3.534
ASF1100V08RFP	1000	4.720
ASF1150V08RFP	1500	5.495

CON AISLAMIENTO ESTÁNDAR

Volumen (litros)	Conexiones rosca gas HEMBRA											
	(1)	(2)	(3)	(4)	(5)	(6)	(7)	(8)	(9)	(10)	(11)	(12)
150	1"	1"	1"	3/4"	1"	1/2"	1"	1"	1 1/4"	1/2"	1 1/2"	—
200	1"	1"	1"	3/4"	1"	1/2"	1"	1"	1 1/4"	1/2"	1 1/2"	—
300	1"	1"	1"	3/4"	1"	1/2"	1"	1"	1 1/4"	1/2"	1 1/2"	—
400	1"	1 1/4"	1"	1"	1"	1/2"	1 1/4"	1"	1 1/4"	1/2"	1 1/2"	—
500	1"	1 1/2"	1"	1"	1"	1/2"	1 1/2"	1"	1 1/4"	1/2"	1 1/2"	—
740	1"	1 1/2"	1"	1"	1"	1/2"	1 1/2"	1"	1 1/4"	1/2"	1 1/2"	1 1/2"
1000	1"	1 1/2"	1"	1"	1"	1/2"	1 1/2"	1"	1 1/4"	1/2"	1 1/2"	1 1/2"
1500	1"	2 x 1 1/2"	1"	1"	1"	1/2"	2 x 1 1/2"	1"	2 x 1 1/4"	1/2"	1 1/2"	1 1/2"

Configuración horizontal DIMENSIONES

Volumen (litros)	Dimensiones (mm)							
	D	H	L	H1	H2	H3	H4	DB
200	Ø 560	695	1340	295	420	524	420	Ø 110
300	Ø 660	790	1410	290	465	535	465	Ø 120
400	Ø 750	890	1460	325	515	585	515	Ø 120
500	Ø 750	890	1710	325	515	585	515	Ø 120
1000	Ø 1050	1190	2050	390	665	840	665	Ø 400
1500	Ø 1050	1190	2370	390	665	840	665	Ø 400

TARIFA DE PRECIOS HORIZONTAL

Código	Vol. (lts)	PVP (€)
ASF1H020V08RG	200	1.151
ASF1H030V08RG	300	1.446
ASF1H040V08RG	400	1.896
ASF1H050V08RG	500	2.054
ASF1H100V08RFP	1000	5.237
ASF1H150V08RFP	1500	6.094

CON AISLAMIENTO ESTÁNDAR

Volumen (litros)	Conexiones rosca gas HEMBRA									
	(2)	(3)	(4)	(5)	(6)	(7)	(9)	(10)	(11)	
200	1"	1"	1"	1"	1/2"	1"	1 1/4"	1/2"	1 1/2"	
300	1"	1"	1"	1"	1/2"	1"	1 1/4"	1/2"	1 1/2"	
400	1 1/4"	1"	1"	1"	1/2"	1 1/4"	1 1/4"	1/2"	1 1/2"	
500	1 1/2"	1"	1"	1"	1/2"	1 1/2"	1 1/4"	1/2"	1 1/2"	
1000	1 1/2"	1"	1"	1"	1/2"	1 1/2"	1 1/4"	1/2"	1 1/2"	
1500	1 1/2"	1"	1"	1"	1/2"	1 1/2"	2 x 1 1/4"	1/2"	1 1/2"	

El plazo de entrega de los modelos de configuración HORIZONTAL puede ser largo, sobre todo en las capacidades más grandes. CONSULTAR antes de formalizar un pedido.

DATOS TÉCNICOS Y DE FUNCIONAMIENTO

Volumen (litros)	150	200	300	400	500	740	1000	1500
Superficie de interc. (m ²)	0,74	0,9	1,2	1,5	1,8	2,1	2,7	3
Potencia (kW)	19	23	31	39	47	55	70	78
Producción (litros /h)	472	574	766	957	1148	1340	1723	1914
Peso (kg)	59	73	104	145	167	242	286	329

Los datos térmicos están calculados para un primario con agua de caldera de 80 a 60°C y un secundario con agua de 10 a 45°C en continuo.



La resistencia eléctrica de apoyo se suministra como opción

INFORMACIÓN TÉCNICA

Interacumulador construido en acero carbono ST 37.2 revestido interiormente por capa de vitrificado cerámico de alta calidad, idóneo para el almacenamiento de agua potable según el Reglamento 1935/2004. El revestimiento interior está realizado de acuerdo a la norma EN 4753-3 y tiene un espesor entre 0,15 - 0,50 mm. El interacumulador incorpora doble serpentín fijo soldado al cuerpo del acumulador, contruidos igualmente en acero carbono vitrificado.

El revestimiento interior está protegido ante la corrosión mediante un ánodo de magnesio que asegura su protección catódica. Este modelo de interacumulador se suministra en configuraciones vertical y horizontal.

APLICACIÓN

Producción de agua caliente sanitaria (ACS) para uso doméstico o industrial.



AISLAMIENTO

Los interacumuladores se suministran con aislamiento estándar de poliuretano:

- Poliuretano rígido de densidad 40 Kg./m3 para capacidades desde 150 a 500 lts.
Espesor de aislamiento: 50 mm
- Poliuretano flexible de densidad 23 Kg./m3 para capacidades a partir de 740 lts.
Espesor de aislamiento: 100 mm



Idóneo para energía solar

El acabado exterior se realiza en funda de PVC de color gris.

Los interacumuladores cumplen los criterios de diseño ecológico según Reglamento 814/2013 y de etiquetado energético según Reglamento 812/2013.



Configuración vertical

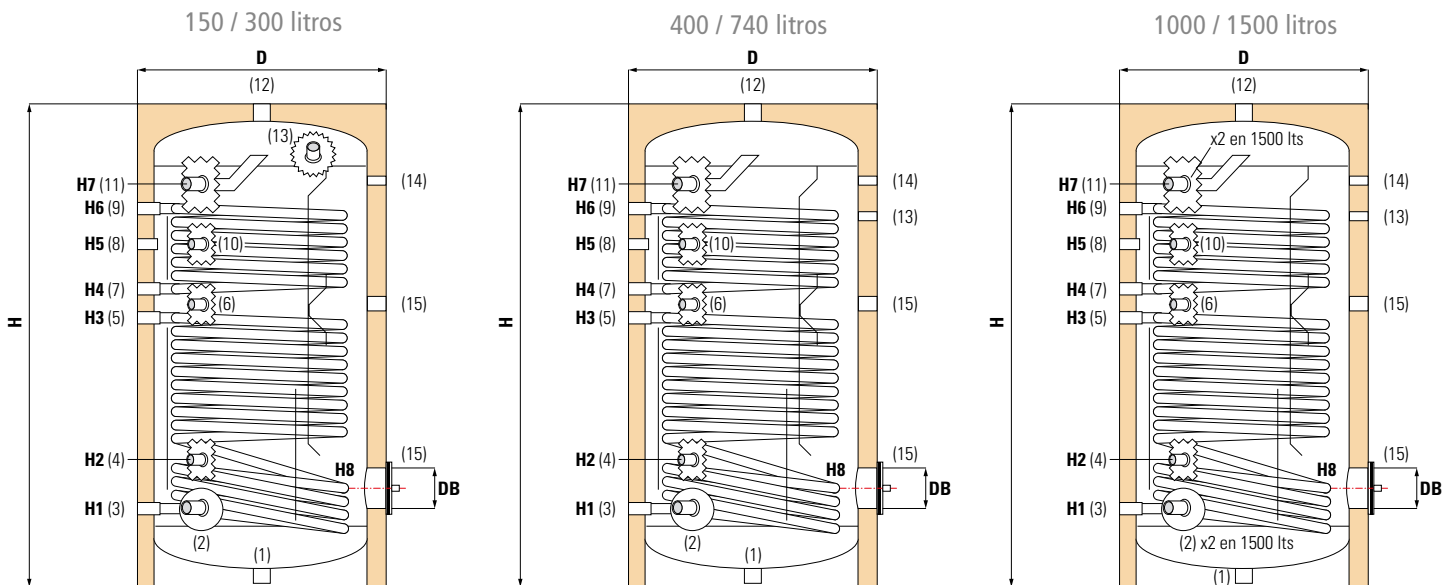

- | | |
|--|--|
| 1 Tapón inferior | 9 Entrada de serpentín superior (primario) |
| 2 Entrada agua fría sanitaria | 10 Conexión para termostato |
| 3 Salida de serpentín inferior (primario) | 11 Salida agua caliente sanitaria |
| 4 Conexión para instrumentación | 12 Purga de aire |
| 5 Entrada de serpentín inferior (primario) | 13 Ánodo protección catódica |
| 6 Conexión para instrumentación | 14 Conexión para termómetro |
| 7 Salida de serpentín superior (primario) | 15 Conexión para resistencia |
| 8 Conexión para recirculación | |

El uso del tapón inferior como desagüe requiere la realización de una peana de obra para facilitar la conexión del tapón al sumidero.

Configuración horizontal

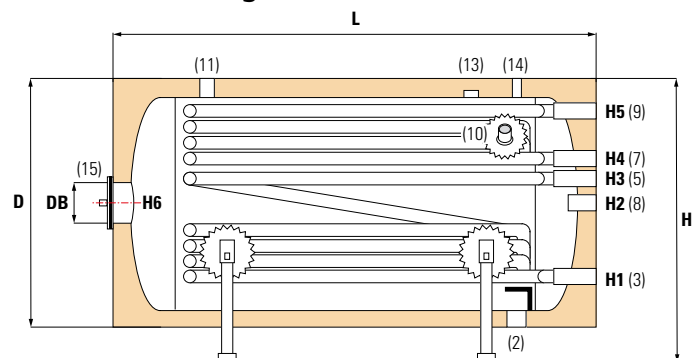

CONDICIONES DE DISEÑO

	Presión diseño	Temperatura diseño
Depósito	8 bar	95 C°
Serpentín	10 bar	95 C°

Modelos ASF2V con etiquetado energético

Código		Vol.neto (lts)	Pérdida calor (W)	Clase energética
ASF2015V	ASF2H015V	136	73	C
ASF2020V	ASF2H020V	173	81	C
ASF2030V	ASF2H030V	262	90	C
ASF2040V	ASF2H040V	380	95	C
ASF2050V	ASF2H050V	459	99	C

Configuración vertical DIMENSIONES

Volumen (litros)	Dimensiones (mm)										
	D	H	H1	H2	H3	H4	H5	H6	H7	H8	DB
150	Ø 560	1070	202	352	592	674	788	874	1070	309	Ø 110
200	Ø 560	1340	202	302	692	812	987	1112	1168	310	Ø 110
300	Ø 660	1420	215	320	805	894	957	1170	1182	320	Ø 120
400	Ø 750	1470	270	450	850	952	1105	1210	1240	450	Ø 120
500	Ø 750	1720	270	450	960	1062	1206	1350	1453	450	Ø 120
740	Ø 950	2000	300	535	970	1160	1405	1560	1630	450	Ø 300
1000	Ø 1050	2050	320	520	1080	1220	1487	1660	1700	460	Ø 400
1500	Ø 1050	2310	320	520	1180	1350	1487	1790	1975	460	Ø 400

TARIFA DE PRECIOS VERTICAL

Código	Vol. (lts)	PVP (€)
ASF2015V08RG	150	1.081
ASF2020V08RG	200	1.202
ASF2030V08RG	300	1.515
ASF2040V08RG	400	1.979
ASF2050V08RG	500	2.140
ASF2075V08RFP	740	3.810
ASF2100V08RFP	1000	5.008
ASF2150V08RFP	1500	5.894

CON AISLAMIENTO ESTÁNDAR

Volumen (litros)	Conexiones rosca gas HEMBRA														
	(1)	(2)	(3)	(4)	(5)	(6)	(7)	(8)	(9)	(10)	(11)	(12)	(13)	(14)	(15)
150	1"	1"	1"	1/2"	1"	1/2"	1"	3/4"	1"	1/2"	1"	1"	1 1/4"	1/2"	1 1/2"
200	1"	1"	1"	1/2"	1"	1/2"	1"	3/4"	1"	1/2"	1"	1"	1 1/4"	1/2"	1 1/2"
300	1"	1"	1"	1/2"	1"	1/2"	1"	3/4"	1"	1/2"	1"	1"	1 1/4"	1/2"	1 1/2"
400	1"	1 1/4"	1"	1/2"	1"	1/2"	1"	1"	1"	1/2"	1 1/4"	1"	1 1/4"	1/2"	1 1/2"
500	1"	1 1/2"	1"	1/2"	1"	1/2"	1"	1"	1"	1/2"	1 1/2"	1"	1 1/4"	1/2"	1 1/2"
740	1"	1 1/2"	1"	1/2"	1"	1/2"	1"	1"	1"	1/2"	1 1/2"	1"	1 1/4"	1/2"	1 1/2"
1000	1"	1 1/2"	1"	1/2"	1"	1/2"	1"	1"	1"	1/2"	1 1/2"	1"	1 1/4"	1/2"	1 1/2"
1500	1"	2 x 1 1/2"	1"	1/2"	1"	1/2"	1"	1"	1"	1/2"	2 x 1 1/2"	1"	2 x 1 1/4"	1/2"	1 1/2"

Configuración horizontal DIMENSIONES

Volumen (litros)	Dimensiones (mm)									
	D	H	L	H1	H2	H3	H4	H5	H6	DB
300	Ø 660	790	1410	290	465	550	583	690	465	Ø 120
400	Ø 750	890	1460	325	515	585	655	785	515	Ø 120
500	Ø 750	890	1710	325	515	585	655	785	515	Ø 120
1000	Ø 1050	1190	2080	340	665	790	855	1005	665	Ø 400
1500	Ø 1050	1190	2380	340	665	790	855	1005	665	Ø 400

TARIFA DE PRECIOS HORIZONTAL

Código	Vol. (lts)	PVP (€)
ASF2H030V08RG	300	1.680
ASF2H040V08RG	400	2.195
ASF2H050V08RG	500	2.373
ASF2H100V08RFP	1000	5.554
ASF2H150V08RFP	1500	6.536

CON AISLAMIENTO ESTÁNDAR

Volumen (litros)	Conexiones rosca gas HEMBRA										
	(2)	(3)	(5)	(7)	(8)	(9)	(10)	(11)	(13)	(14)	(15)
300	1"	1"	1"	1"	1"	1"	1/2"	1"	1 1/4"	1/2"	1 1/2"
400	1 1/4"	1"	1"	1"	1"	1"	1/2"	1 1/4"	1 1/4"	1/2"	1 1/2"
500	1 1/2"	1"	1"	1"	1"	1"	1/2"	1 1/2"	1 1/4"	1/2"	1 1/2"
1000	1 1/2"	1"	1"	1"	1"	1"	1/2"	1 1/2"	1 1/4"	1/2"	1 1/2"
1500	1 1/2"	1"	1"	1"	1"	1"	1/2"	1 1/2"	2 x 1 1/4"	1/2"	1 1/2"

El plazo de entrega de los modelos de configuración HORIZONTAL puede ser largo, sobre todo en las capacidades más grandes. CONSULTAR antes de formalizar un pedido.

DATOS TÉCNICOS Y DE FUNCIONAMIENTO

Volumen (litros)	150	200	300	400	500	740	1000	1500
Superficie de interc. (m ²)	Serpentín superior	0,4	0,6	0,9	1	1,2	1,4	2,5
	Serpentín inferior	0,74	0,9	1,2	1,5	1,8	2,1	3
Potencia (kW)	30	39	55	65	78	91	119	143
Producción (litros /h)	727	957	1340	1595	1914	2233	2935	3509
Peso (Kg.)	65	82	118	160	185	263	315	367

Los datos térmicos están calculados para un primario con agua de caldera de 80 a 60°C y un secundario con agua de 10 a 45°C en continuo.



INFORMACIÓN TÉCNICA

Interacumulador construido en acero carbono revestido interiormente por capa de vitrificado cerámico de alta calidad, idóneo para el almacenamiento de agua potable según el Reglamento 1935/2004. El revestimiento interior está realizado de acuerdo a la norma EN 4753-3 y tiene un espesor entre 0,15-0,50 mm. El interacumulador incorpora un serpentín fijo soldado al cuerpo del acumulador, construido igualmente en acero carbono vitrificado, y de mayor superficie que en el modelo ASF1V. El depósito dispone de todas las tomas de conexión en la parte superior del depósito (excepto conexión para vaciado), así como la boca de inspección para mantenimiento.

El diseño del modelo ASFTS se ha realizado para permitir su instalación en espacios reducidos con acceso limitado para su montaje y mantenimiento.

Además, la superficie de intercambio del modelo ASFTS permite alta eficiencia de transmisión de calor a baja temperatura, lo que lo hace adecuado en aplicaciones en los que la fuente de energía es la bomba de calor, o cualquier otra fuente de baja temperatura.

Este modelo se fabrica en las siguientes capacidades: 120 - 150 - 200 litros.

El revestimiento interno está protegido ante la corrosión mediante ánodo de magnesio que asegura su protección catódica. Este modelo se suministra únicamente en configuración VERTICAL.

APLICACIÓN

Producción de agua caliente sanitaria (ACS) para uso doméstico e industrial.

AISLAMIENTO

Los interacumuladores se suministran con aislamiento estándar de poliuretano rígido de densidad 40 kg/m³ y un espesor de 50 mm. El acabado exterior se realiza en funda de PVC de color gris.

Los interacumuladores cumplen los criterios de diseño ecológico según Reglamento 814/2013 y de etiquetado energético según Reglamento 812/2013.



Adecuado para bomba de calor

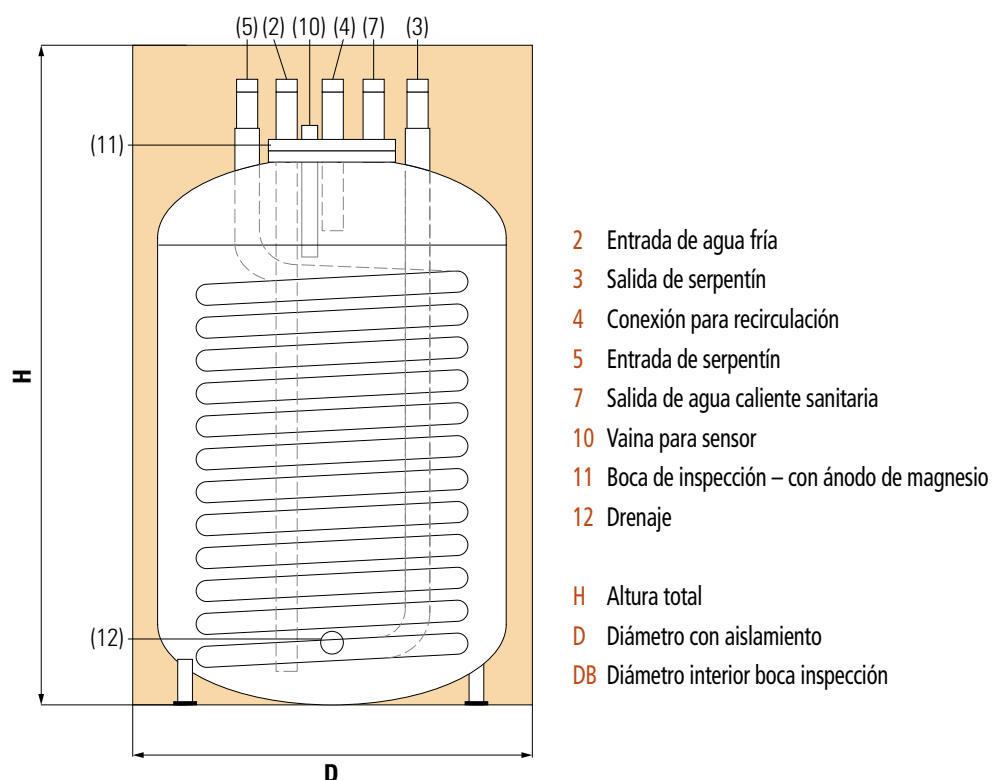

CONDICIONES DE DISEÑO

	Presión diseño	Temperatura diseño
Depósito	8 bar	95 C°
Serpentín	8 bar	95 C°

Modelos ASFTS con etiquetado energético

Código	Vol.neto (lts)	Pérdida calor (W)	Clase energética
ASFTS0120V	120	69	C
ASFTS0150V	150	73	C
ASFTS0200V	200	84	C

DIMENSIONES

Volumen (litros)	Dimensiones (mm)		
	D	H	DB
120	Ø 600	853	Ø 110
150	Ø 600	1010	Ø 110
200	Ø 600	1300	Ø 110

Volumen (litros)	Conexiones rosca gas MACHO					
	2	3	4	5	7	12
120	3/4"	3/4"	3/4"	3/4"	3/4"	1/2"
150	3/4"	3/4"	3/4"	3/4"	3/4"	1/2"
200	3/4"	3/4"	3/4"	3/4"	3/4"	1/2"

CONDICIONES DE FUNCIONAMIENTO

Volumen (litros)	Superficie serpentín (m ²)	Potencia (kW)	Producción (litros/hora)	Peso (kg)
120	1,20	31	766	88
150	1,30	34	829	93
200	1,32	34	842	104

Los datos térmicos están calculados para un primario con agua de caldera de 80 a 60°C y un secundario con agua de 10 a 45°C en continuo.

TARIFA DE PRECIOS

Código	Vol. (lts)	PVP (€)
ASFTS012V08RG	120	1.015
ASFTS015V08RG	150	1.068
ASFTS020V08RG	200	1.200



INFORMACIÓN TÉCNICA

Interacumulador construido en acero carbono con revestimiento interno Polywarm®, idóneo para estar en contacto con agua potable, de acuerdo al Reglamento 1935/2004. El interacumulador incorpora un serpentín fijo soldado al cuerpo del acumulador construido igualmente en acero carbono con revestimiento Polywarm®.

APLICACIÓN

Producción de agua caliente sanitaria (ACS) para uso doméstico o industrial.

AISLAMIENTO

Se suministra aislamiento estándar de poliuretano expandido rígido, exento de gases perjudiciales para la capa de ozono. Terminación en funda skay gris de 0,28 mm.

Los interacumuladores cumplen los criterios de diseño ecológico según Reglamento 814/2013 y de etiquetado energético según Reglamento 812/2013.

Modelos ASF1PW con etiquetado energético

Código	Vol. neto (lts)	Pérdida calor (W)	Clase energética
ASF1015PW10RG	148	55	B
ASF1020PW10RG	182	59	B
ASF1030PW10RG	291	69	B
ASF1040PW10RG	409	99	C
ASF1050PW10RG	498	102	C



Idóneo para energía solar

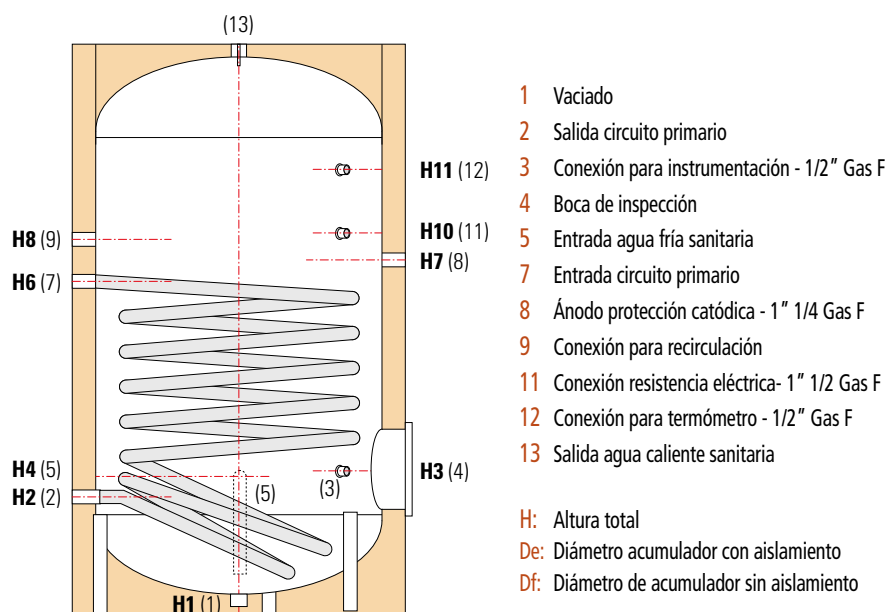

CONDICIONES DE DISEÑO

	Presión diseño	Temperatura diseño
Depósito	10 bar	90 C°
Serpentín	12 bar	95 C°

DIMENSIONES

Volumen (litros)	Dimensiones (mm)											
	Df	De	H	H1	H2	H3	H4	H6	H7	H8	H10	H11
150	400	500	1414	70	275	315	210	888	956	1065	1011	1185
200	450	550	1434	70	285	325	220	811	855	1089	915	1195
300	550	650	1486	70	311	381	246	832	871	1101	931	1221
400	600	700	1766	70	326	396	261	988	1033	1286	1061	1486
500	650	750	1786	70	346	411	271	1036	1076	1331	1144	1476

Volumen (litros)	Ø int 4	Rosca G hembra					Peso (Kg.)
		1	2 - 7	5	9	13	
150	120	1" 1/4	1" 1/4	3/4"	3/4"	1" 1/4	49
200	120	1" 1/4	1" 1/4	3/4"	3/4"	1" 1/4	53
300	120	1" 1/4	1" 1/4	1"	1"	1" 1/4	67

Volumen (litros)	Ø int 4	Rosca G hembra					Peso (Kg.)
		1	2 - 7	5	9	13	
400	120	1" 1/4	1" 1/4	1"	1"	1" 1/4	88
500	120	1" 1/4	1" 1/4	1"	1"	1" 1/4	120

DATOS TÉCNICOS Y DE FUNCIONAMIENTO

Volumen (litros)	Superficie serpent. (m²)	Potencia (kW)	Producción (litros/hora)
150	0,6	15,2	371
200	0,8	20,5	506
300	1,2	30,6	756
400	1,5	38,3	977
500	1,8	45,3	1121

Los datos térmicos están calculados para un primario con agua de caldera de 80 a 60°C y un secundario de 10 a 45°C en continuo.

TARIFA DE PRECIOS CON AISLAMIENTO ESTÁNDAR

Vol. (Its)	Ánodo Mg	PVP (€)
150	ASF1015PW10RGMG	981
200	ASF1020PW10RGMG	1.092
300	ASF1030PW10RGMG	1.314
400	ASF1040PW10RGMG	1.604
500	ASF1050PW10RGMG	1.765

Vol. (Its)	AE Correx	PVP (€)
150	ASF1015PW10RGCX	1.210
200	ASF1020PW10RGCX	1.321
300	ASF1030PW10RGCX	1.539
400	ASF1040PW10RGCX	1.828
500	ASF1050PW10RGCX	2.048

INFORMACIÓN TÉCNICA



Interacumulador construido en acero carbono con revestimiento interno Polywarm®, idóneo para estar en contacto con agua potable, de acuerdo a la directiva 89/109/CEE. Serpentín fijo soldado al cuerpo del acumulador construido igualmente en acero carbono con revestimiento Polywarm®.

Dispone de soportes con los cuales puede instalarse fijado a una pared (instalación mural), tanto en posición horizontal como vertical (en caso de posición vertical sólo es necesario cambiar la ubicación del ánodo de magnesio).

APLICACIÓN

Producción de agua caliente sanitaria (ACS) para uso doméstico o industrial.



AISLAMIENTO

Se suministra aislamiento estándar de poliuretano expandido rígido, exento de gases perjudiciales para la capa de ozono, con elevado aislamiento térmico y conductividad de 0,023 W/m°K. Terminación exterior en lámina de PVC gris con tapas termoconformadas en color negro.

CONDICIONES DE DISEÑO

	Presión diseño	Temperatura diseño
Depósito	10 bar	90 C°
Serpentín	12 bar	95 C°

Modelos ASFM con etiquetado energético

Código	Vol.neto (Its)	Pérdida calor (W)	Clase energética
ASFM010PW10RG	99	53	B
ASFM015PW10RG	144	71	B

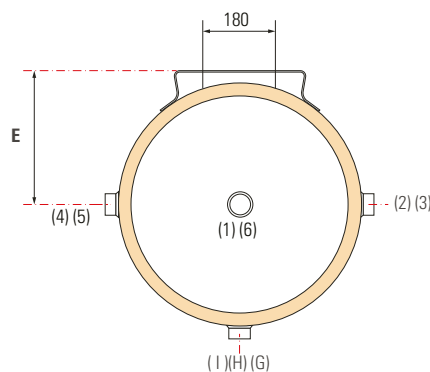
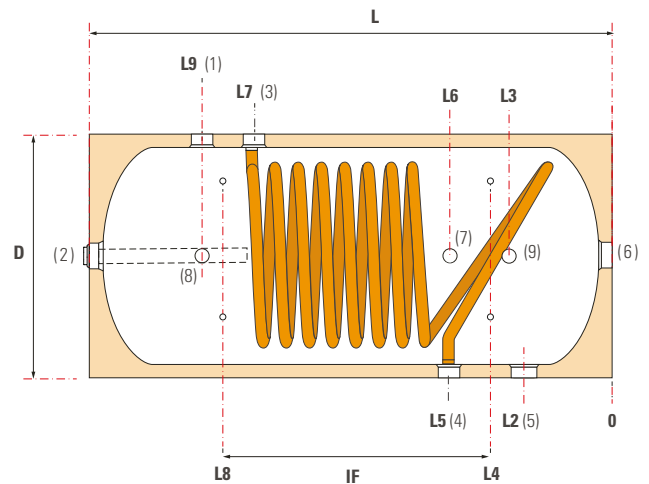
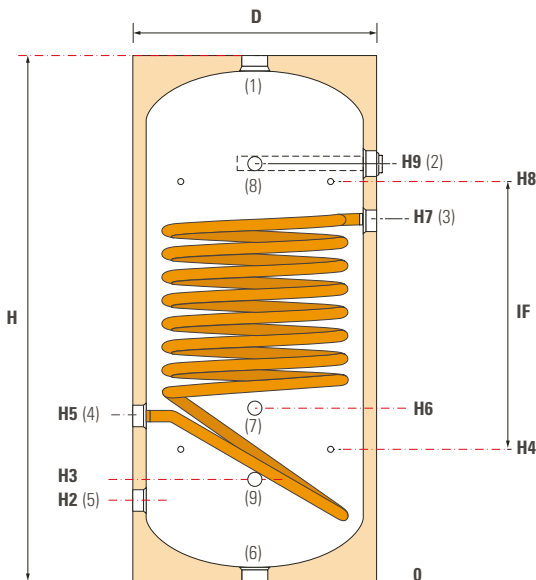

- 1 Salida de agua caliente sanitaria
- 2 Ánodo de protección catódica
- 3 Entrada de serpentín
- 4 Salida de serpentín
- 5 Entrada agua fría
- 6 Conexión 1 ¼" F
- 7-8 Instrumentación
- 9 Conexión resistencia (opcional)

H/L: Altura total

De: Diámetro con aislamiento

Df: Diámetro sin aislamiento

DIMENSIONES

Volumen (litros)	Dimensiones (mm)												
	De	Df	H / L	H2 / L2	H3 / L3	H4 / L4	H5 / L5	H6 / L6	H7 / L7	H8 / L8	H9 / L9	IF	E
100	456	400	954	205	215	223	300	340	655	733	750	510	250
150	456	400	1330	205	215	330	300	340	1030	1000	1125	570	250

Volumen (litros)	Rosca G hembra			Peso (Kg.)
	1-2-3-4-5-6	9	7-8	
100	1" 1/4	1/2"	1" 1/2	29
150	1" 1/4	1/2"	1" 1/2	40

DATOS TÉCNICOS Y DE FUNCIONAMIENTO

Volumen (litros)	Superficie serpent. (m ²)	Potencia (kW)	Producción (litros/hora)
100	0,44	11	270
150	0,63	14,5	356

Los datos térmicos están calculados para un primario con agua de caldera de 80 a 60°C y un secundario de 10 a 45°C en continuo.

TARIFA DE PRECIOS

Código	Vol. (lts)	PVP (€)	
		Ánodo Mg	AE Correx
ASFM010PW10RG	100	688	945
ASFM015PW10RG	150	749	1.040



La resistencia eléctrica de apoyo se suministra como opción

INFORMACIÓN TÉCNICA

Interacumulador construido en acero inoxidable AISI 444, idóneo para el almacenamiento de agua potable de acuerdo al Reglamento 1935/2004. El interacumulador incorpora un serpentín fijo soldado al cuerpo del acumulador, construido en acero inoxidable AISI 316L.

El acero inoxidable AISI 444 (18% Cr - 2% Mo) pertenece a la familia de los aceros ferríticos y se caracteriza por su buena resistencia a la corrosión bajo tensión, por picaduras y por resquicios, en medios conteniendo cloruros. Todas las soldaduras son efectuadas por proceso TIG punto a punto eliminando cualquier posibilidad de corrosión intersticial. Todas las soldaduras son decapadas y pasivadas.

El interacumulador dispone de boca de inspección DN100 para el mantenimiento del mismo, y opcionalmente se puede suministrar con resistencia de eléctrica de apoyo, o bien ánodo de magnesio para mejorar aún más la resistencia a la corrosión por protección catódica. Se incluye termómetro.

El interacumulador se suministra exclusivamente en configuración vertical.

APLICACIÓN

Producción de agua caliente sanitaria (ACS) para uso doméstico o industrial.

AISLAMIENTO

Los interacumuladores se suministran con aislamiento estándar de poliuretano expandido rígido de alta densidad, coeficiente de conductividad térmica de 0,022 W/m²K, exento de gases perjudiciales para la capa de ozono y con espesor de 50 mm.

La terminación exterior se realiza en chapa galvanizada pintada de color blanco.

Los acumuladores cumplen los criterios de diseño ecológico según Reglamento 814/2013 y de etiquetado energético según Reglamento 812/2013.

INOX PREMIUM

- 1 Conexión para desagüe
- 2 Entrada de agua fría
- 3 Salida de serpentín
- 4 Boca de inspección
- 5 Conexión para recirculación
- 6 Conexión para instrumentación
- 7 Entrada serpentín
- 8 Conexión para resistencia / ánodo
- 9 Termómetro
- 10 Salida agua caliente sanitaria

H: Altura total

D: Diámetro con aislamiento

DB: Diámetro interior boca inspección

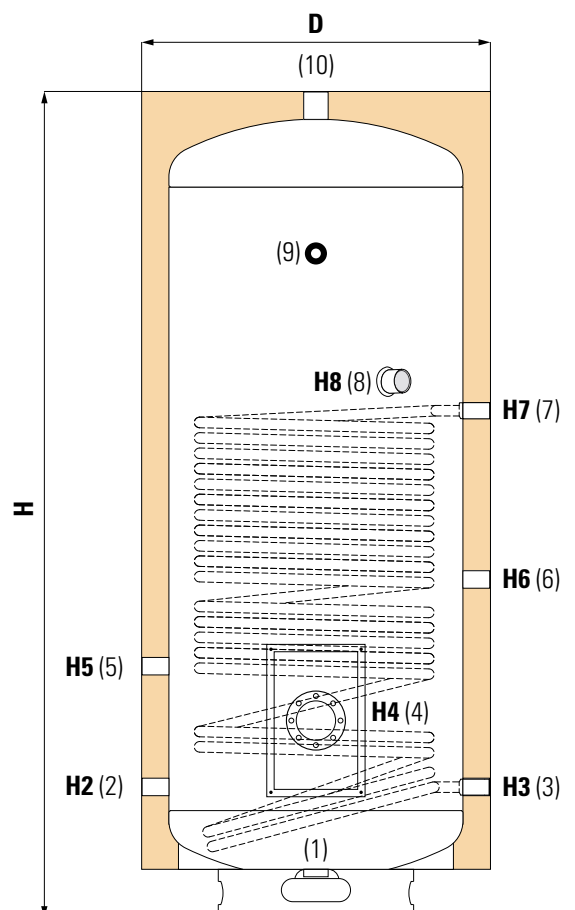

CONDICIONES DE DISEÑO

	Presión diseño	Temperatura diseño
Depósito	8 bar	95 C°
Serpentín	8 bar	95 C°

Modelos ASF1X con etiquetado energético

Código	Vol.neto (lts)	Pérdida calor (W)	Clase energética
ASF1015X08RG	146	63	C
ASF1020X08RG	194	77	C
ASF1030X08RG	294	94	C
ASF1050X08RG	484	111	C



DIMENSIONES

Volumen (litros)	Dimensiones (mm)		
	D	H	DB
150	Ø 550	1230	DN 100
200	Ø 550	1530	DN 100
300	Ø 620	1720	DN 100
500	Ø 710	2060	DN 100

Volumen (litros)	Dimensiones (mm)						
	H2	H3	H4	H5	H6	H7	H8
150	300	300	450	500	470	660	710
200	300	300	450	580	465	700	750
300	320	320	450	690	615	910	960
500	335	336	495	790	695	1155	1205

Volumen (litros)	Conexiones rosca gas HEMBRA							
	1	2	3	5	6	7	8	10
150	¾"	¾"	¾"	¾"	½"	¾"	1 ½"	¾"
200	¾"	¾"	¾"	¾"	½"	¾"	1 ½"	¾"
300	¾"	¾"	¾"	¾"	½"	¾"	1 ½"	¾"
500	¾"	1"	¾"	¾"	½"	¾"	1 ½"	1"

CONDICIONES DE FUNCIONAMIENTO

Volumen (litros)	Superficie serpentín (m²)	Potencia (kW)	Producción (litros/hora)	Peso (kg)
150	0,67	17	427	52
200	0,77	20	491	65
300	1,32	34	842	81
500	2,13	55	1.359	117

Los datos térmicos están calculados para un primario con agua de caldera de 80 a 60°C y un secundario con agua de 10 a 45°C en continuo.

TARIFA DE PRECIOS

Código	Vol. (lts)	PVP (€)
ASF1015X08RG	150	1.497
ASF1020X08RG	200	1.618
ASF1030X08RG	300	2.027
ASF1050X08RG	500	3.068



INFORMACIÓN

Depósito interacumulador construido en acero inoxidable AISI 316L, apto para estar en contacto con agua potable, de acuerdo al Reglamento 1935/2004. El acero inoxidable AISI-316L se caracteriza por su elevada resistencia a la corrosión. En el caso de agua potable la corrosión puede llegar a ser nula.

APLICACIÓN

Producción y acumulación de agua caliente sanitaria (ACS) para uso doméstico o industrial. Idóneo para su montaje en instalaciones con paneles solares, al tener equipado una boca de inspección de diámetro interior DN400 para capacidades superiores a los 750 lts.

Se recomienda el uso de ánodos de magnesio sacrificables como protección catódica.

AISLAMIENTO

El aislamiento estándar está compuesto por espuma de poliuretano flexible y coeficiente de conductividad térmica 0,038 W/m²K. La terminación exterior se realiza en funda de PVC de color blanco.

Los acumuladores cumplen los criterios de diseño ecológico según reglamento 814/2013.



INOX PREMIUM

	Presión diseño	Temperatura diseño
Depósito	6 bar	95 C°
Serpentín	12 bar	110 C°

- 1 Salida de agua caliente
- 2 Recirculación
- 3 Instrumentación
- 4 Conexión para para resistencia eléctrica
- 5 Ánodo de protección catódica
- 6 Entrada de serpentín
- 7 Salida de serpentín
- 8 Ánodo prot.catódica (para capacidades ≥1.000 lts)
- 9 Boca de inspección
- 10 Resistencia eléctrica
- 11 Vaciado

H: Altura total
De: Diámetro con aislamiento
Df: Diámetro con aislamiento

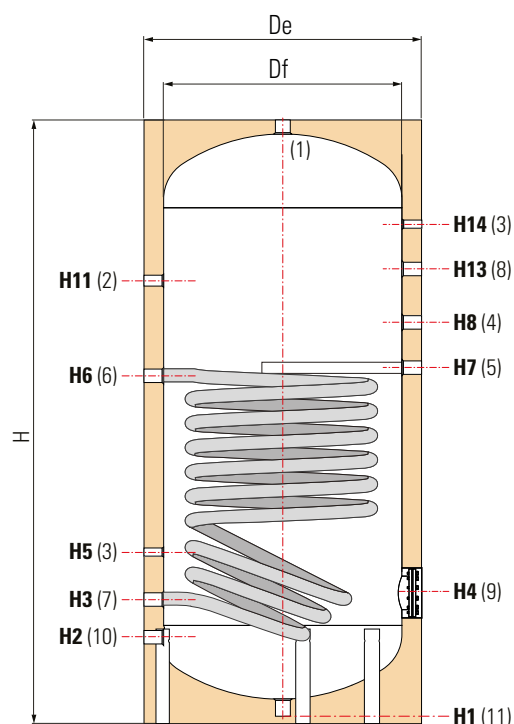

DIMENSIONES

Volumen (litros)	Dimensiones (mm)												H13	H14
	Df	De	H	H1	H2	H3	H4	H5	H6	H7	H8	H11		
740	790	990	1943	114	324	444	638	564	999	1034	1194	1514	—	1564
1000	790	990	2193	114	319	444	704	564	997	1044	1234	1494	1684	1814
1500	1000	1240	2197	112	327	462	722	582	1012	1082	1282	1432	1618	1782
2000	1250	1470	2070	85	350	485	745	605	939	1125	1265	1305	1485	1605

Volumen (litros)	Ø int 4	Rosca G hembra								Peso (Kg.)
		1	2	3	4	5 - 8	6 - 7	10	11	
740	300	1" 1/4	1"	1/2"	1" 1/2	1" 1/4	1"	1"	3/4"	140
1000	400	1" 1/4	1"	1/2"	2"	1" 1/4	1"	1" 1/4	3/4"	160
1500	400	2"	2"	1/2"	2"	1" 1/4	1"	2"	1"	238
2000	400	2"	2"	1/2"	2"	1" 1/4	1"	2"	1"	346

DATOS TÉCNICOS Y DE FUNCIONAMIENTO

Volumen (litros)	Superficie serpent. (m ²)	Potencia (kW)	Producción (litros/hora)
740	2,4	52,2	1283
1000	2,9	59,3	1457
1500	3,6	72,4	1779
2000	3,8	77,5	1904

Los datos térmicos están calculados para un primario con agua de caldera de 80 a 60°C y un secundario de 10 a 45°C en continuo.

TARIFA DE PRECIOS CON AISLAMIENTO ESTÁNDAR

Vol. (lts)	Código	PVP (€)
740	ASF1075X06RFP	4.587
1000	ASF1100X06RFP	5.822
1500	ASF1150X06RFP	7.932
2000	ASF1200X06RFP	9.922

FABRICACIÓN A MEDIDA

Además de los interacumuladores inoxidables ASF1X INOX PREMIUM 316L, SUICALSA puede fabricar adicionalmente interacumuladores de acero inoxidable con serpentín extraíble, de acuerdo a diversas especificaciones de materiales, (AISI 316L / AISI 304 / Duplex, etc) y con las dimensiones del depósito, tipo y distribución de conexiones, etc que sean más adecuadas para la aplicación que necesite el cliente.

Nuestro departamento técnico elaborará un plano de acuerdo a sus requerimientos, y nuestro departamento comercial les facilitará nuestra mejor oferta económica.



Capacidad ≤750 litros

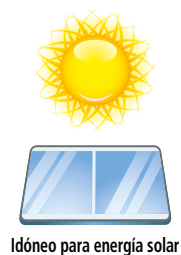

INFORMACIÓN TÉCNICA

Interacumulador construido en acero carbono con revestimiento interno Polywarm®, idóneo para estar en contacto con agua potable, de acuerdo al Reglamento 1935/2004.

El intercambio de calor se produce a través de serpentines de calentamiento: 1 ó 2 unidades en función de la superficie de intercambio necesaria. Los serpentines están contruidos con tubos de cobre aleteado y estañado, aptos para su uso con agua potable.

APLICACIÓN

Producción y acumulación de agua caliente sanitaria (ACS) para uso doméstico o industrial. Idóneo para su montaje en instalaciones con paneles solares, al tener equipado una boca de inspección de diámetro interior DN400 en capacidades superiores a los 750 lts.

AISLAMIENTO

Se suministra el siguiente aislamiento estándar en función de la capacidad:

- 200 - 300 lts: Poliuretano expandido rígido de elevado aislamiento térmico y espesor de 50 mm. Funda exterior en skay de 0,28 mm en color gris
- 500 a 5000 lts: Fibra de poliéster con conductividad térmica de 0,038 W/m²K y resistencia al fuego categoría B-s2d0 según norma EN 13501, con espesores entre 50 y 130 mm. Funda exterior en skay de 0,28 mm en color gris.

Los interacumuladores cumplen los criterios de diseño ecológico según Reglamento 814/2013 y de etiquetado energético según Reglamento 812/2013.

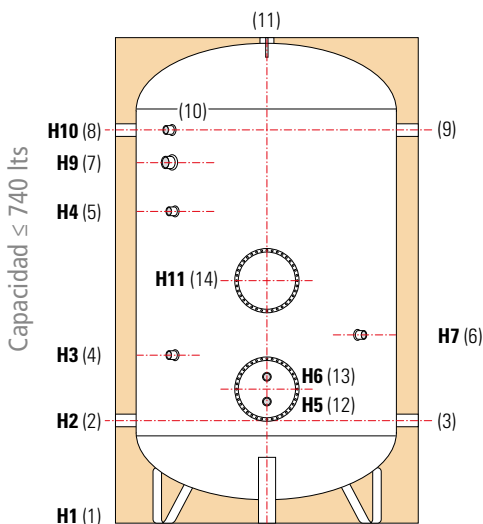

- 1 Vaciado - Manguito 1"1/4 Gas F
- 2 Entrada agua fría sanitaria
- 3 Conexión para unión con otros acumuladores
- 4-5 Conexión para termostato - 1/2" Gas F
- 6 Ánodo protección catódica - 1"1/4 Gas F
- 7 Conexión para resistencia eléct.-1"1/2 Gas F
- 8-9 Conexiones para recirculación
- 10 Conexión par termómetro - 1/2" Gas F
- 11 Salida agua caliente sanitaria
- 12 Entrada de serpentín
- 13 Salida de serpentín
- 14 Boca de inspección

H: Altura total
De: Diámetro de acumulador con aislamiento
Df: Diámetro de acumulador sin aislamiento

CONDICIONES DE DISEÑO

	Presión diseño	Temperatura diseño
Depósito	8 bar	90 C°
Serpentín	8 bar	95 C°

Modelos ASSCPW con etiquetado energético

Código	Vol.neto (lts)	Pérdida calor (W)	Clase energética
ASSC020PW08	193	81	C
ASSC030PW08	295	93	C
ASSC050PW08	503	116	C

DIMENSIONES / Capacidad ≤ 740 lts

Volumen (litros)	Dimensiones (mm)												
	Df	De	H	H1	H2	H3	H4	H5	H6	H7	H9	H10	H11
200	450	550	1449	85	325	520	970	385	435	650	1075	1185	860
300	550	650	1499	85	350	545	995	410	460	735	1100	1210	885
500	650	870	1841	101	416	611	1061	476	526	801	1370	1526	951
740	750	970	2188	113	433	628	1268	493	543	898	1638	1793	1118

TARIFA DE PRECIOS CON AISLAMIENTO ESTÁNDAR

Volumen (litros)	Ø int 4	Rosca G hembra		
		2-3 / 8-9	11	12-13
200	220	1"1/4	1"1/4	1"
300	220	1"1/4	1"1/4	1"
500	220	1"1/4	1"1/4	1"
740	300	1"1/4	1"1/4	1"

Vol. (lts)	Ánodo Mg	PVP (€)	Vol. (lts)	AE Correx	PVP (€)
200	ASSC020PW08RGMG	1.888	200	ASSC020PW08RGCX	2.115
300	ASSC030PW08RGMG	2.060	300	ASSC030PW08RGCX	2.298
500	ASSC050PW08RFPMG	2.333	500	ASSC050PW08RFPCX	2.624
740	ASSC075PW08RFPMG	3.127	740	ASSC075PW08RFPCX	3.418

- 1 Vaciado - Manguito 1"1/4 Gas F (1000 lts)
- Vaciado - Tubo descarga 1"1/2 F (de 1500 a 5000 lts)
- 2 Entrada agua fría sanitaria
- 3 Salida a intercambiador externo
- 4 Boca de inspección
- 5 Conexión para termostato - 1/2" Gas F
- 6/7 Ánodo protección catódica - 1"1/4 Gas F
- 8 Conexión para resist. eléct. - 1"1/2 Gas F
- 9 Recirculación
- 10 Conexión para termómetro - 1/2" Gas F
- 11 Retorno de intercambiador externo
- 12 Salida agua caliente sanitaria
- 14 Entrada de intercambiador inferior
- 15 Salida de intercambiador inferior
- 16 Entrada de intercambiador superior
- 17 Salida de intercambiador superior

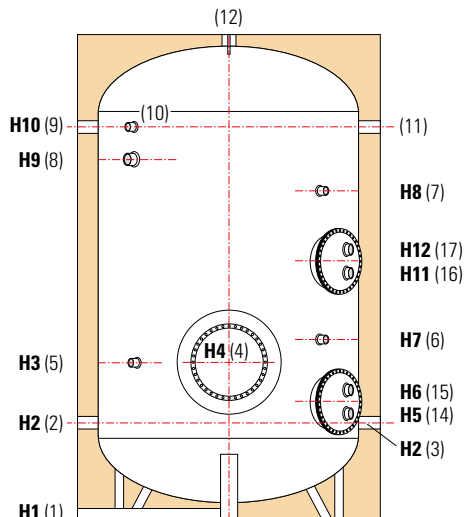

Tubo descarga sólo en capacidades superiores o iguales a 1500 lt

Capacidad ≥ 1000 litros

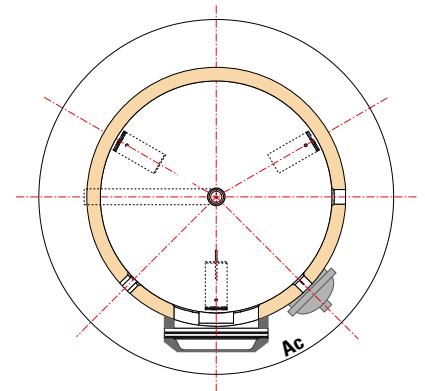

- H Altura total
- De Diámetro acumulador con aislamiento
- Df Diámetro de acumulador sin aislamiento

DIMENSIONES / Capacidad ≥ 1000 lts

Volumen (litros)	Dimensiones (mm)														
	Df	De	H	H1	H2	H3	H4	H5	H6	H7	H8	H9	H10	H11	H12
1000	850	1070	2242	89	454	739	739	544	594	1389	—	1660	1814	—	—
1500	950	1210	2547	106	492	777	777	572	642	1077	—	1947	2102	—	—
2050	1100	1200	2574	93	534	934	809	604	674	1059	1899	1944	2124	—	—
2500	1250	1350	2417	137	603	1003	878	673	743	1128	1718	1818	1943	—	—
3000	1250	1350	2918	137	603	1003	878	673	743	1128	2168	2284	2443	1473	1543
4000	1450	1550	2922	111	642	1042	917	712	782	1167	2107	2210	2382	1462	1532
5000	1600	1700	2959	92	646	1046	921	716	786	1171	2121	2241	2396	1416	1486

Posibilidad de fabricación en otras medidas. Consultar precios.

TARIFA DE PRECIOS CON AISLAMIENTO ESTÁNDAR

Volumen (litros)	Ø int 4	Rosca G hembra				Ac
		2-3/11-9	12	14-15	16-17	
1000	420	1"1/2	1"1/2	1"	—	60°
1500	420	1"1/2	2"	1"1/4	—	55°
2050	420	2"	2"	1"1/4	—	45°
2500	420	2"	2"	1"1/4	—	45°
3000	420	2"	2"	1"1/4	1"	45°
4000	420	2"	2"	1"1/4	1"1/4	45°
5000	420	2"	2"	1"1/4	1"1/4	45°

Vol. (lts)	Ánodo Mg	PVP (€)	Vol. (lts)	AE Correx	PVP (€)
1000	ASSC100PW08RFPMG	3.727	1000	ASSC100PW08RFPCX	4.058
1500	ASSC150PW08RFPMG	5.484	1500	ASSC150PW08RFPCX	5.849
2050	ASSC200PW08RFPMG	6.378	2050	ASSC200PW08RFPCX	7.026
2500	ASSC250PW08RFPMG	7.509	2500	ASSC250PW08RFPCX	8.138
3000	ASSC300PW08RFPMG	8.714	3000	ASSC300PW08RFPCX	9.320
4000	ASSC400PW08RFPMG	11.998	4000	ASSC400PW08RFPCX	12.515
5000	ASSC500PW08RFPMG	14.650	5000	ASSC500PW08RFPCX	15.285

DATOS TÉCNICOS Y DE FUNCIONAMIENTO

Volumen (litros)	Peso (kg)	Superficie serpent. (m ²)			CALDERA				SOLAR			
		Inferior	Superior	Total	Potencia (kW)	Producción (litros/hora)	Caudal serp. (litros/hora)	ΔP (mca)	Potencia (kW)	Producción (litros/hora)	Caudal serp. (litros/hora)	ΔP (mca)
200	55	0,76	—	0,76	15	430	516	0,15	7	201	401	0,10
300	68	0,76	—	0,76	15	430	516	0,15	7	201	401	0,10
500	94	1,53	—	1,53	22	631	757	0,55	11	315	631	0,35
740	130	2,27	—	2,27	31	889	1066	1,50	15	430	860	1,00
1000	170	3,17	—	3,17	44	1261	1514	4,15	22	631	1261	3,00
1500	233	4,54	—	4,54	64	1835	2202	2,10	32	917	1835	1,45
2050	281	5,26	—	5,26	74	2121	2546	3,25	37	1061	2121	2,30
2500	332	6,34	—	6,34	89	2542	3050	5,30	44	1261	2523	3,85
3000	384	5,26	3,17	8,43	118	3382	4060	4,20	59	1692	3382	3,00
4000	574	5,26	5,26	10,52	148	4242	5092	3,25	74	2122	4242	2,30
5000	719	6,34	6,34	12,68	178	5084	6100	5,30	88	2522	5046	3,85

Los datos térmicos están calculados para las siguientes condiciones:

CALDERA: Primario - Agua de 90 a 65 °C. Secundario - Agua de 15 a 45°C. **SOLAR:** Primario - Agua de 65 a 50 °C. Secundario - Agua de 15 a 45°C.



Idóneo para energía solar

INFORMACIÓN TÉCNICA

Interacumulador construido en acero carbono con revestimiento interno Polywarm®, idóneo para estar en contacto con agua potable, de acuerdo al Reglamento 1935/2004.

El intercambio de calor se produce a través de serpentines de calentamiento: 1 ó 2 unidades en función de la superficie de intercambio necesaria. Los serpentines están contruidos con tubos de cobre aleteado y estañado, aptos para su uso con agua potable.

Técnicamente son equivalentes al modelo ASSC, pero se han diseñado con dimensiones especiales para que se puedan montar en instalaciones de altura reducida.

AISLAMIENTO

Los acumuladores se suministran con el siguiente aislamiento estándar:

- Fibra de poliéster con conductividad térmica de 0,038 W/m²K y resistencia al fuego categoría B-s2d0 según norma EN 13501, con espesores entre 50 y 130 mm.
- Funda exterior en skay de 0,28 mm en color gris.

Los acumuladores cumplen los criterios de diseño ecológico según Reglamento 814/2013 y de etiquetado energético según Reglamento 812/2013.

CONDICIONES DE DISEÑO

	Presión diseño	Temperatura diseño
Depósito	8 bar	90 C°
Serpentín	8 bar	95 C°

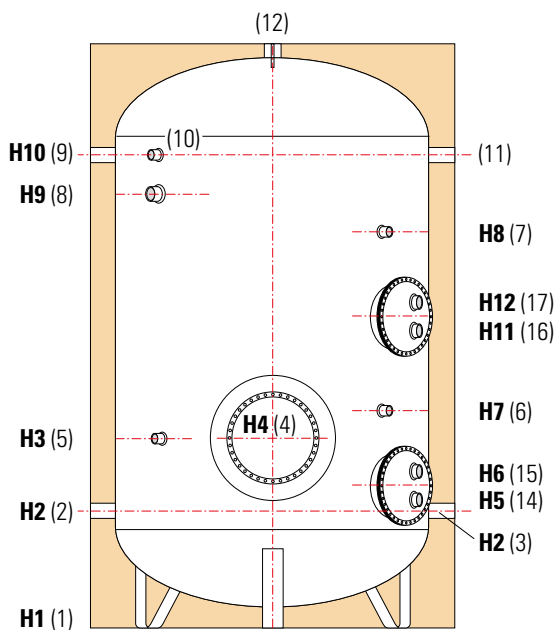

- 1 Vaciado
- 2 Entrada agua fría sanitaria
- 3 Salida a intercambiador externo
- 4 Boca de inspección
- 5 Conexión para termostato - 1/2" Gas F
- 6/7 Ánodo protección catódica - 1"1/4 Gas F
- 8 Conexión para resist. eléct.- 1"1/2 Gas F
- 9 Recirculación
- 10 Conexión para termómetro - 1/2" Gas F
- 11 Retorno de intercambiador externo
- 12 Salida agua caliente sanitaria
- 14 Entrada de intercambiador inferior
- 15 Salida de intercambiador inferior
- 16 Entrada de intercambiador superior
- 17 Salida de intercambiador superior

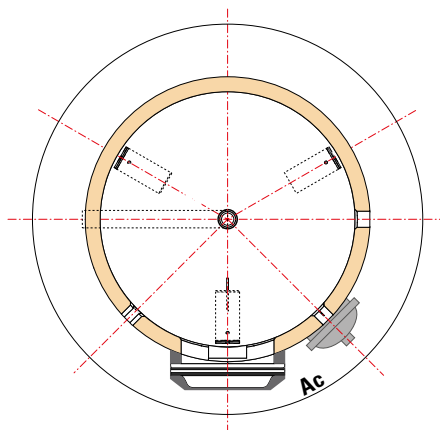

- H Altura total
- De Diámetro acumulador con aislamiento
- Df Diámetro de acumulador sin aislamiento

DIMENSIONES

Volumen (litros)	Dimensiones (mm)														
	De	Df	H	H1	H2	H3	H4	H5	H6	H7	H8	H9	H10	H11	H12
1000	1170	950	1945	89	445	730	730	535	535	—	1255	1400	1555	—	—
1500	1360	1100	1949	106	474	874	749	544	614	899	1439	1384	1564	—	—
2050	1350	1250	2074	93	554	954	829	624	694	979	1529	1529	1654	—	—
2500	1550	1450	1891	137	576	976	851	646	716	1001	1331	1254	1426	—	—
3000	1550	1450	2141	137	576	976	851	646	716	1001	1581	1504	1676	1426	1316
4000	1700	1600	2384	111	569	969	844	646	716	994	1754	1754	1909	1289	1359

Volumen (litros)	Ø int 4	Rosca G hembra				
		2-3/11-9	12	14-15	16-17	1
1000	410	1" 1/2	1" 1/2	1"	—	2"
1500	410	2"	2"	1" 1/4	—	2"
2050	410	2"	2"	1" 1/4	—	2"
2500	410	2"	2"	1" 1/4	—	2"
3000	410	2"	2"	1" 1/4	1"	2"
4000	410	2"	2"	1" 1/4	1" 1/4	1" 1/2

TARIFA DE PRECIOS CON AISLAMIENTO ESTÁNDAR

Vol. (lts)	Ánodo Mg	PVP (€)
1000	ASSCC100PW08RGMG	4.171
1500	ASSCC150PW08RGMG	6.185
2050	ASSCC200PW08RFPMG	7.165
2500	ASSCC250PW08RFPMG	8.511
3000	ASSCC300PW08RFPMG	9.759
4000	ASSCC400PW08RFPMG	13.571

Vol. (lts)	AE Correx	PVP (€)
1000	ASSCC100PW08RGCX	4.526
1500	ASSCC150PW08RGCX	6.540
2050	ASSCC200PW08RFPCX	7.789
2500	ASSCC250PW08RFPCX	9.135
3000	ASSCC300PW08RFPCX	10.370
4000	ASSCC400PW08RFPCX	14.173