



INFORMACIÓN TÉCNICA

Los depósitos de inercia estratificados están fabricados en acero carbono pintados exteriormente y disponen de un serpentín fijo de acero carbono con sistema de estratificación CTS®. Estos depósitos se han diseñado para mejorar la flexibilidad de sistemas con fuentes de calor discontinuas y de baja temperatura, mediante el sistema de estratificación CTS®.

La estratificación CTS® se basa en la combinación de 2 sistemas:

- 1) Distribuidor de laberinto patentado para el agua de retorno de calentamiento.
- 2) Nuevo dispositivo de estratificación que lleva a la parte superior del depósito el agua calentada por el serpentín fijo inferior.

Esta combinación asegura una estratificación natural dentro del depósito sin válvulas o dispositivos externos.

APLICACIÓN

Almacenamiento eficiente de agua calentada procedente de fuentes de calor de baja temperatura como calderas de biomasa, bomba de calor o colectores solares.

AISLAMIENTO

Los interacumuladores se suministran con aislamiento estándar de poliuretano expandido rígido de alta densidad, coeficiente de conductividad térmica de 0,022 W/m°K, exento de gases perjudiciales para la capa de ozono. La terminación exterior se realiza en funda de PVC de color gris

Los acumuladores cumplen los criterios de diseño ecológico según Reglamento 814/2013 y de etiquetado energético según Reglamento 812/2013.

CONDICIONES DE DISEÑO

	Presión diseño	Temperatura diseño
Depósito	3 bar	95 C°
Serpentín	10 bar	95 C°



Modelos PF2E con etiquetado energético

Código	Vol.neto (lts)	Pérdida calor (W)	Clase energética
PF2E050AC03RG	478	109	C

- 1/3/7/8 Salida al generador de calor
- 2 Instrumentación
- 4 Salida del serpentín inferior
- 5 Entrada al serpentín inferior
- 6 Instrumentación
- 9 Conexión para resistencia eléctrica
- 11/12/14/16 Salida a circuito calefacción / Retorno
- 10/13/15 Instrumentación
- 17 Salida a circuito de calefacción
- H Altura total
- Df: Diámetro acumulador sin aislamiento
- De: Diámetro acumulador con aislamiento

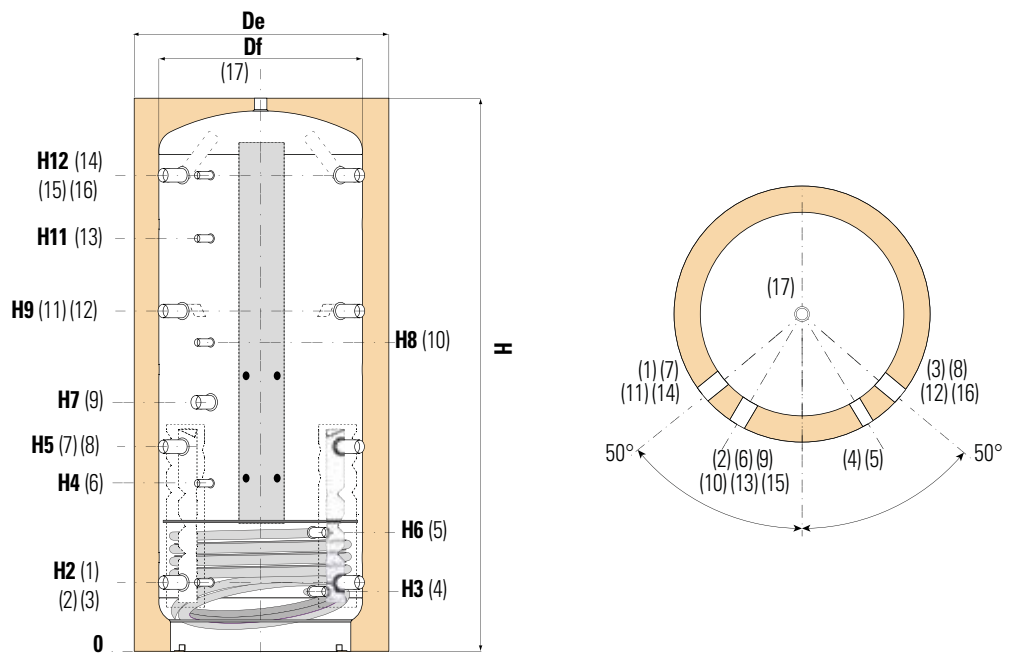

DIMENSIONES

Volumen (litros)	Dimensiones (mm)											
	De	Df	H	H2	H3	H4	H5	H7	H8	H9	H11	H12
500	750	650	1620	247	215	533	629	841	930	1011	1231	1343
600	750	650	1870	247	215	582	695	915	1060	1144	1382	1593
800	950	790	1840	265	233	584	690	823	988	1115	1332	1541
1000	950	790	2130	265	233	656	787	998	1188	1309	1588	1831
1500	1100	950	2250	313	281	736	845	1061	1286	1377	1653	1909
2000	1300	1100	2320	347	315	770	879	1060	1300	1411	1687	1943

Volumen (litros)	Conexiones rosca gas HEMBRA						
	1 - 3 - 7 - 8	2 - 6	4 - 5	9	11 - 12 - 14 - 16	10 - 13 - 15	17
500	1" 1/2	1/2"	1"	1" 1/2	1" 1/2	1/2"	1" 1/2
600	1" 1/2	1/2"	1"	1" 1/2	1" 1/2	1/2"	1" 1/2
800	1" 1/2	1/2"	1"	1" 1/2	1" 1/2	1/2"	1" 1/2
1000	1" 1/2	1/2"	1"	1" 1/2	1" 1/2	1/2"	1" 1/2
1500	1" 1/2	1/2"	1"	1" 1/2	1" 1/2	1/2"	1" 1/2
2000	1" 1/2	1/2"	1"	1" 1/2	1" 1/2	1/2"	1" 1/2

DATOS TÉCNICOS

Volumen (litros)	Superficie de intercambio (m ²)	Peso (kg)
500	1,9	94
600	2,1	107
800	2,5	115
1000	3,1	150
1500	3,8	218
2000	4,6	265

CÓDIGOS DE PRODUCTOS

Código	Vol. (lts)
PF2E050AC03RG	500
PF2E060AC03RG	600
PF2E080AC03RG	800
PF2E100AC03RG	1.000
PF2E150AC03RG	1.500
PF2E200AC03RG	2.000

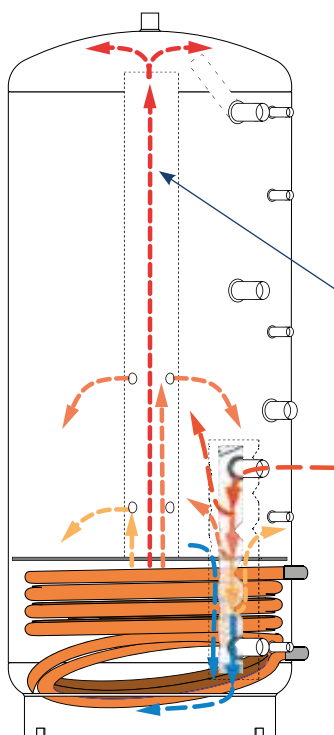

La imagen ilustra el proceso de estratificación (desde la parte inferior a superior) que permite disponer rápidamente de la energía disponible transmitida desde el serpentín fijo

Sistema de estratificación CTS®

